

# Hoe leg ik een houten terras?

Het leggen van een houten terras kan iedereen! Hillhout heeft op eenvoudige wijze de opbouwtips voor het leggen van een houten terras op een rijtje gezet.

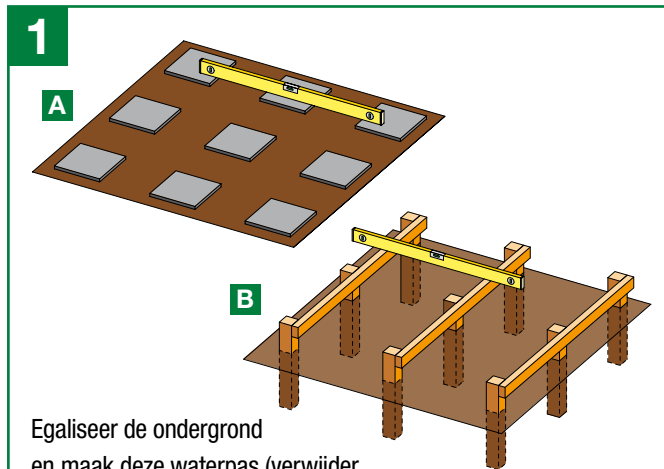

Egaliseer de ondergrond en maak deze waterpas (verwijder eerst onkruid).

Zorg voor een goede fundering, bijvoorbeeld d.m.v. oude stoeptegels (A) of door gebruik van steunpaaltjes (B) Voor de hart-op-hart afstand zie de tabel hieronder:

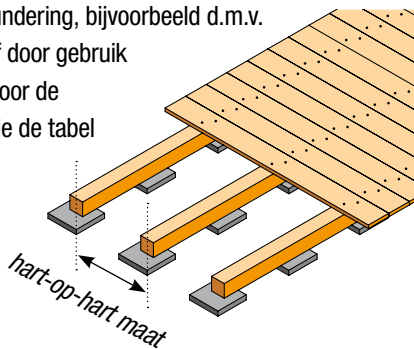

Grondbalken	Planken	Tegels/Vlonders
hart-op-hart maat	dikte maat	afmeting
40 cm	1,6 cm	
50 cm	2,1 cm	50x50 cm/100x100 cm
60 cm	2,8 cm	60x60 cm

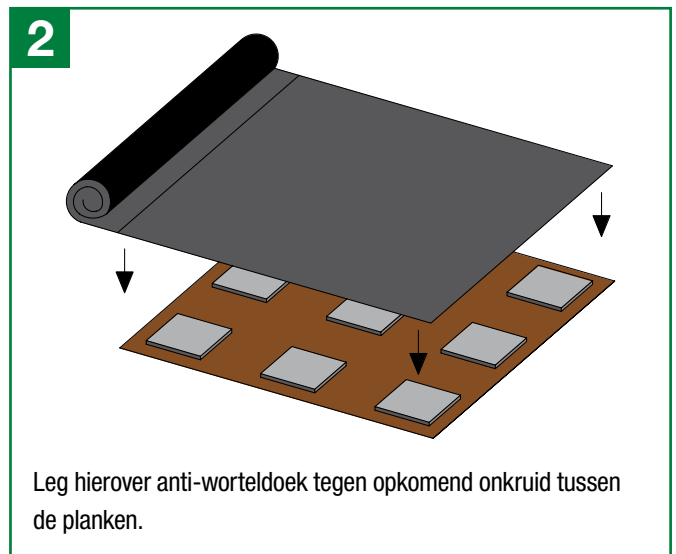

Leg hierover anti-worteldoek tegen opkomend onkruid tussen de planken.

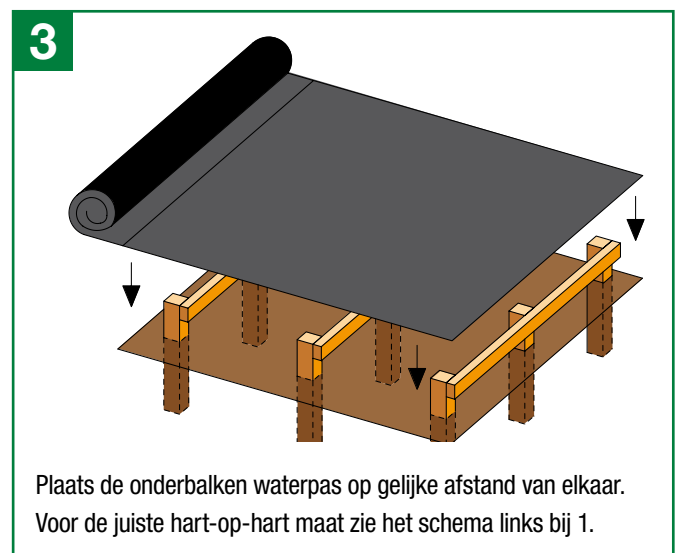

Plaats de onderbalken waterpas op gelijke afstand van elkaar. Voor de juiste hart-op-hart maat zie het schema links bij 1.

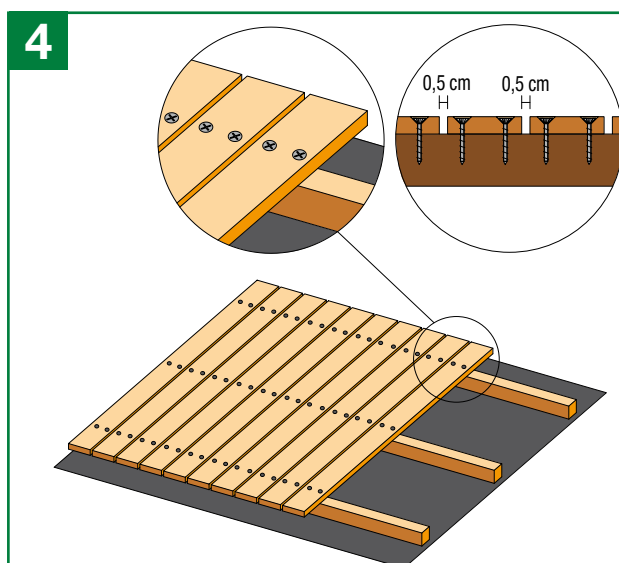

Leg de planken haaks op de onderbalken, met een tussenruimte van ca. 0,5 cm. Een duimstok is hierbij een handig hulpmiddel.

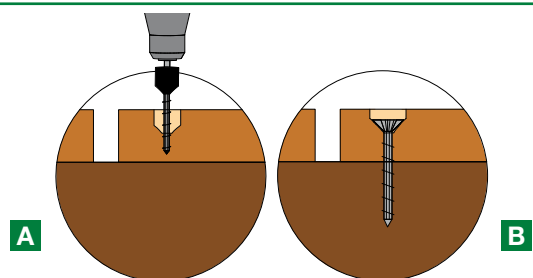

**A.** Boor schroefgaten met een boor ( $\varnothing$  3,5 mm) met opsteekverzinker. Boor 2 gaten per bevestigingspunt. Verzink de boorgaten tegelijk met het boren.  
**B.** Schroef daarna de planken vast met RVS-schroeven 4x45 mm. De schroefkoppen zijn dan mooi verzonken.

# Hillhout

[www.hillhout.com](http://www.hillhout.com)